

本说明书应随主机发至用户，用户在安装调试或维护前仔细阅读本说明书！

# 安 i 维才

ZTW 双驱动毂式曳引机制动器



### 重要提示

若同时调整制  
重坐在缓冲器上  
在电梯对重未结  
应分别进行。请  
其有足够的制动  
两侧调整方法相  
正常工作或通电  
下（卡簧连接的

### 制动器外形图



ZTW 双驱动毂式曳引机制动器

### 结构示意图

### 制动器的安装与拆卸

- 12
- 11
- 10
- 9

- 1-
- 2-
- 3-
- 4-
- 5-
- 6-
- 7-
- 8-
- 9-
- 10-
- 11-
- 12-

图 2

图 3

图 4

栓



# 制动力和松闸同步性的调整

# 制动力和松闸同步性的调整

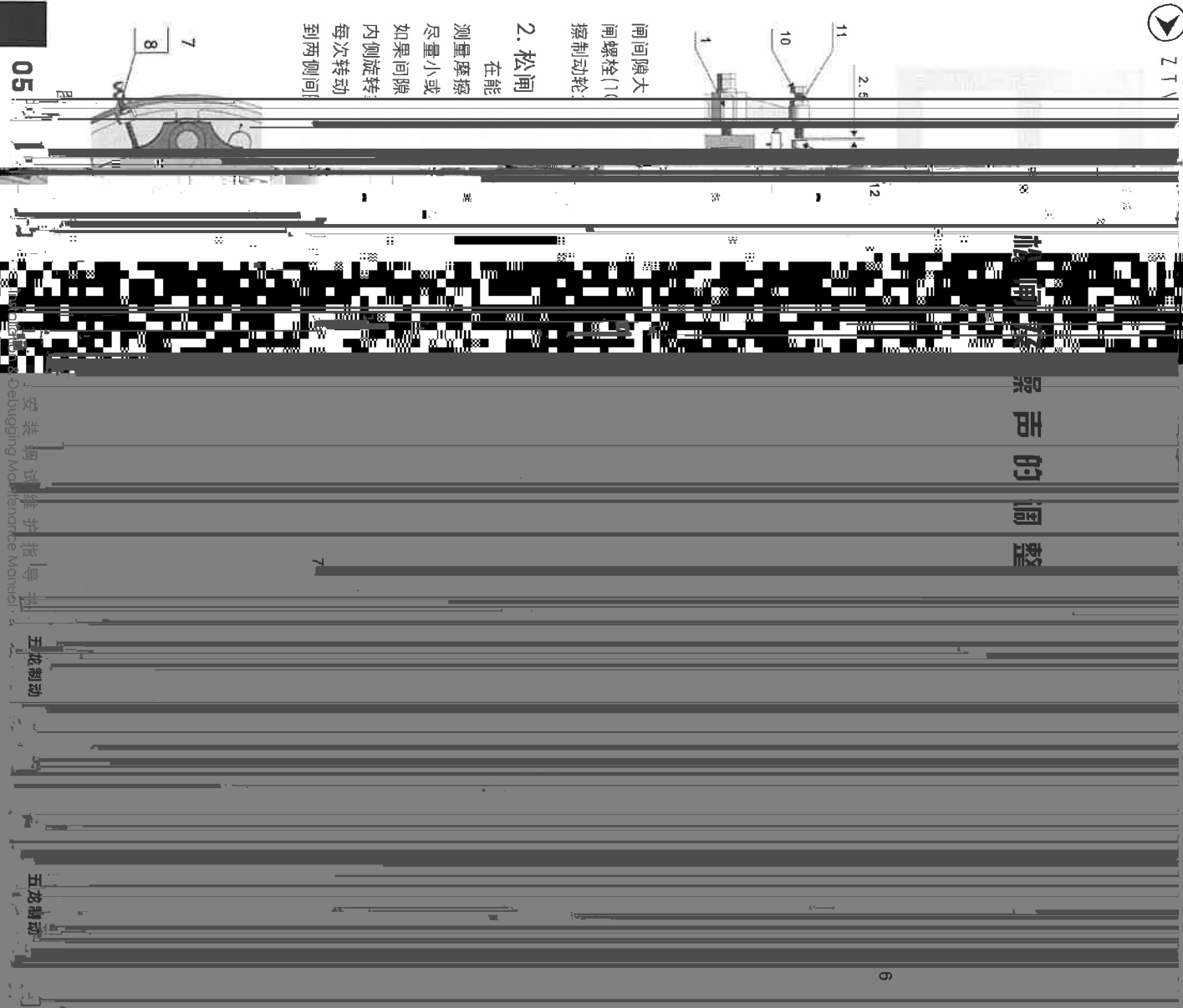

1. 闸间隙大  
闸螺栓(1)与  
摩擦制动轮

2. 松闸  
在能  
测量摩擦  
尽量小或  
如果间隙  
内侧旋转  
每次转动  
到两侧间

# 制动力和松闸同步性的调整

## 1. 制动力的调整

松开螺母(11), 旋出松闸螺栓(10), 松开螺母(8), 在制动瓦完全贴合制动轮时, 调整螺栓(7)使之轻微接触制动瓦, 不得使松闸螺栓(10)接触磁吸器顶杆帽(12)。此时旋动螺母(5), 调节弹簧压缩量使之满足制动力矩要求, 并且保证两侧弹簧压缩后长度相等。

## 2. 上闸同步性的调整

观察两侧制动臂上闸时的同步性: 上闸时, 如两侧不同步, 在制动力足够的前提下, 上闸慢的一侧应增大弹簧预紧力, 而快的一侧则应减小弹簧压力, 直到同步; 调整完毕后, 应核算制动力矩, 确保满足要求。锁紧所有紧固件。然后进行制动力测试或电梯静载试验。如试验不合格, 则应重新调整。

图 8

## 微动开关的安装和调

## 磁力器接线

微动开



图 10

一般情况下，微动开关均用支架安装在磁力器上，工作时工作方式如下：

1. 如图所示，松闸或上闸时制动臂触发微动开关并发出信号。

微动开关(14)用螺钉(15)安装于支架上。将螺钉(14)旋松，向制动臂一侧移动微动开关，听到微动开关响声后，再移动0.5mm左右的距离，上紧螺钉(14)，微动开关的常开、常闭接法由需方根据控制柜需要而决定。

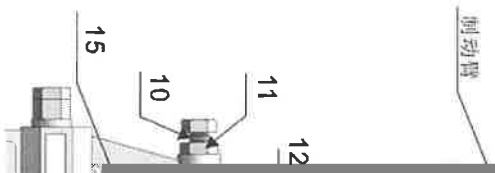
注意：1. 必须按照磁力器接线盒上提供的接线图及说明进行接线。

2. 连接电缆应有合适的截面积，应能承受所要求的电压、电流以及有足够的抗拉强度。

图 11

★警告:连接电路时，确认本系统已经与电源断开！

### 1. 安装在控制柜内

1. 交流磁力器配置有激磁整流器，激磁整流器安装在磁力器上，或安装于曳引机控制柜中。激磁整流器故障状态时会自动断电上闸。注：

(1) 激磁整流器在电气控制柜中安装时，见图 12，应先将卡轨固定，然后将激磁整流器推入轨道固定。

(2) 激磁整流器的固定卡轨为宽35mmDINU型铁轨。

(3) 引线过长将影响激磁整流器的参数。

当磁力器与激磁整流器间的安装距离大于5M时，请在订货时说明。

图 12

2 电气接线

1) 电源为AC220V、AC110V时，激磁整流器安装在控制柜内，接线见图14；激磁整流器安装在磁力器上时，接线见图15。



图 13

图 14

### 激磁整流器的接线图和说明

1. 磁力器接线盒接线端子1、2和7、8(磁力器的两组线圈接点)为内部接线，请勿拆动。
2. 端子9、10、11、12是监测磁力器两端情况信号接点。两侧设有微动开关，其信号分别引入控制柜监测系统。
3. 制动器通电工作状态检测：使用万用表测量线圈两端直流电压即测量磁力器接线盒端子3、4两点。
4. 连接电缆每条导线截面积不小于1mm<sup>2</sup>。

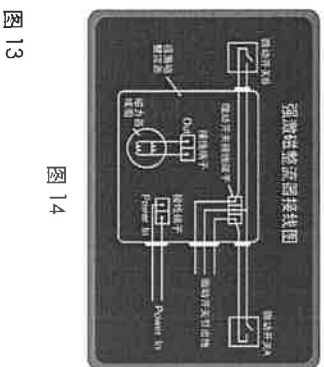
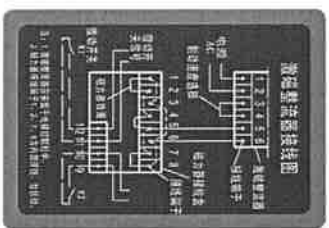
(仅供参考,详见产品上的接线图)



图 15

### 故障排除与维护

1. 如发现磁力器过热，(1)用万用表检查线圈电阻是否匝间短路，确认后，请更换磁力器。(2)检查控制柜中有关继电器触电有无烧坏现象，如有，应及时处理。
2. 定期对磁力器进行通电检查,观察磁力器输出轴活动是否自如, 是否有卡阻现象。如有, 应拆检维修(松开松闸螺栓(10)、卸下顶杆帽、旋下螺钉(16), 即可打开磁力器端盖)。检修时, 应清理动铁芯和磁力器输出轴的摩擦副, 加涂壳牌施达纳HDS润滑油再装配。(见图17)
3. 每年至少对磁力器拆解检修一次。拆解方法同上(第2条)。
4. 定期检查制动器制动弹簧是否松动, 若弹簧松动, 请压缩弹簧到要求的长度。锁紧螺母(4)(见图2)并点漆作标记。

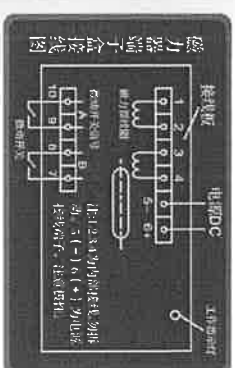

图 16

5. 更换减震垫  
当磁力器的使用次数超过100万次或噪声变大时，应更换减震垫。更换方法是：卸下螺钉将护套取出(顶板仍在轴上)，更换减震垫即可。(见图18)

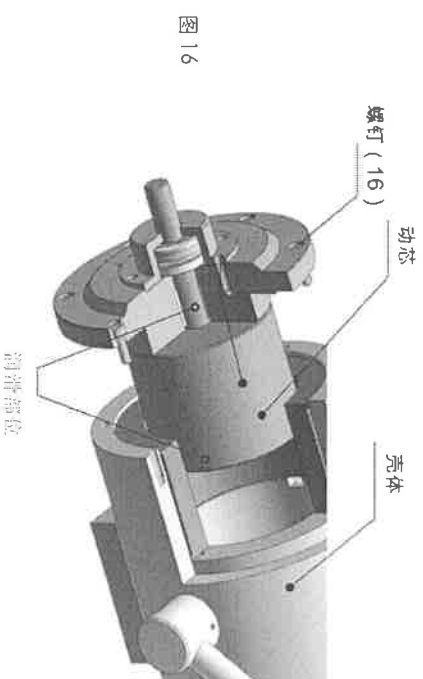

图 17

注：减震垫为我公司专门制造，请购买备件备用。

建议对长期存储的减震垫通风干燥常温存储，使用在温度  $\geq 60^{\circ}\text{C}$ ，低温  $\leq 0^{\circ}\text{C}$ ，湿度  $\geq 60\%\text{RH}$  的环境下的减震垫，2年需排查确认或更换（特别是温度  $\geq 75^{\circ}\text{C}$ ，湿度  $\geq 75\%\text{RH}$  的环境下使用的减震垫）。

6. 定期检查摩擦片与制动轮之间的间隙，如有拖闸(即摩擦制动轮)现象则应松开锁紧螺母(11)，将松闸螺栓(10)向里旋转一定角度，闸瓦与曳引轮间隙应为  $0.05\sim 0.1\text{mm}$ 。如果间隙过大，上闸噪声会变大，应将螺栓(10)依次向外旋转  $30^{\circ}$  角，使间隙小至不拖闸为宜。调好后，锁紧螺母(11)并点红漆作标记。

7. 应定期检查松闸螺栓 (10) 与电上闸后，将磁力器输出轴向里推至值不得  $< 0.5\text{mm}$ 。
  8. 当摩擦片厚度小于  $3\text{mm}$  时，应
  9. 通电后磁力器打不开时，应检查：
    - (1) 弹簧是否太紧；
    - (2) 激磁整流器输出电压是否正常
    - (3) 测量两侧线圈电阻是否正常
    - (4) 控制柜中有关制动器电路中
- 如有以上情况应及时更换处理。
10. 当磁力器噪声较大时，应调整拖闸为宜)。对使用或检修后1年以上声仍不能满足要求时，请更换减震垫。
  11. 松闸不同步时，见“F 制动力

